



# PARKA BIZFLAME MULTI-PROTEÇÃO ALTA VISIBILIDADE BICOLOR - S779

REF: 30104000000S779PW



EN 343  
CLASS 3:3X



EN 1149-5



EN 13034



EN ISO 14116



EN ISO 20471  
CLASS 3



## Descrição:

Parka multi-Proteção impermeável e respirável, oferece protecção contra múltiplos riscos. O forro desmontável em tecido polar ignífugo faz com que a roupa possa ser usada em qualquer condição climática. Deve ser usada com calças para obter uma protecção completa.

## Características:

- CE-CAT III
- 5 bolsos espaçosos
- Laço para fácil fixação de um rádio
- Capuz destacável oculto
- Propriedades antiestáticas
- Bainha ajustável por cordão
- Forro em algodão ignífugo para maior calor e conforto
- Costura premium em fita reflectora resistente a chamas
- Casaco interior amovível para maior versatilidade em todas as condições climáticas
- Tecido ignífugo com tratamento impermeável impede a penetração de água
- Tecido respirável para tirar a humidade do corpo, mantendo o utilizador fresco, seco e confortável
- Costuras termoseladas para uma protecção adicional
- O acabamento resistente a manchas Texpel repele a sujidade

## Composição e gramagem:

Tecido Exterior: Bizflame Rain: 98% Poliéster / 2% fibra de carbono com um revestimento de PU respirável - 250 g.

Forro: 100% Algodão com Forro Ignífugo - 170 g.

Informações adicionais sobre o forro: Forro de lã removível e resistente a chamas - 350 g.

# PARKA BIZFLAME MULTI-PROTEÇÃO ALTA VISIBILIDADE BICOLOR - S779

REF: 30104000000S779PW



Tabela de tamanhos:

Tamanhos (cm)		XS	S	M	L	XL	XXL	3XL	4XL
Peito	A	110	118	126	134	142	150	158	166
Comprimento da manga	B	78	79	80	81	82	83	84	85
Comprimento	C	82	83	84	85	86	87	88	89

Cores e tamanhos disponíveis: ■ Amarelo/Marinho: S - 3XL

■ Laranja/Marinho: XS - 4XL

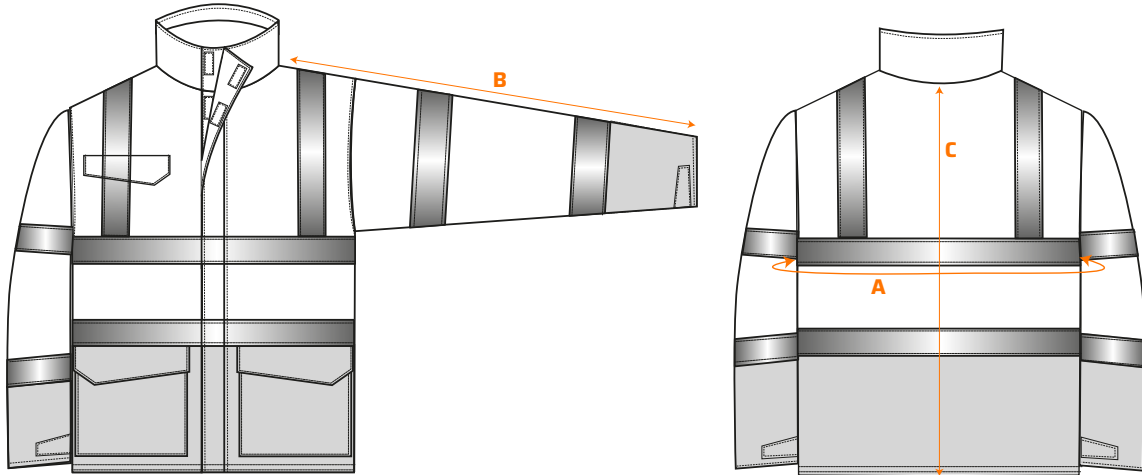
Cuidados de lavagem:



EN 343 - Classe 3:3 X  
EN 1149-5  
EN 13034 - Tipo PB [6]  
EN ISO 14116 - Índice 3  
EN ISO 20471 - Classe 3