



SWEATSHIRT DE MANGA COMPRIDA IGNÍFUGA E ANTIESTÁTICA - FR12

REF: 30113000000FR12PW



EN 1149-5



EN ISO 11612



IEC 61482

Descrição:

Ideal para trabalhadores expostos ao calor nos seus ambientes de trabalho, esta sweatshirt inclui detalhes tais como manga ranglan, gola redonda, punhos e gola canelados, tornando-a confortável e de fácil utilização.

Características:

- CE-CAT III
- Propriedades antiestáticas
- Protecção contra calor radiante, convectivo e de contacto
- Alto teor de algodão para um conforto superior
- Punhos canelados para maior conforto
- Bainha com nervuras para um ajuste confortável
- Excelente solidez da cor e resultados de encolhimento
- Etiqueta externa com identificação das normas para identificação rápida dos níveis de protecção
- Tecido com classificação 40 UPF para bloquear 98% dos raios UV
- As qualidades de resistência à chama inerentes não diminuirão com as lavagens

Composição e gramagem: Tecido Exterior: Modafume Knit: 60% Modacrílico / 39% Algodão / 1% Fibra de carbono - 300 g.

Tamanhos e cores disponíveis: ■ Azul Marinho: XS - 4XL

SWEATSHIRT DE MANGA COMPRIDA IGNÍFUGA E ANTIESTÁTICA - FR11

REF: 30113000000FR12PW



Tabela de tamanhos:

Tamanhos (cm)		XS	S	M	L	XL	XXL	3XL	4XL
Contorno do peito	A	100	108	117	126	135	144	153	161
Comprimento	B	76	76	76	76	76	76	78	78
Comprimento da manga	C	79	80	81	82	83	84	85	86

Cuidados de lavagem:

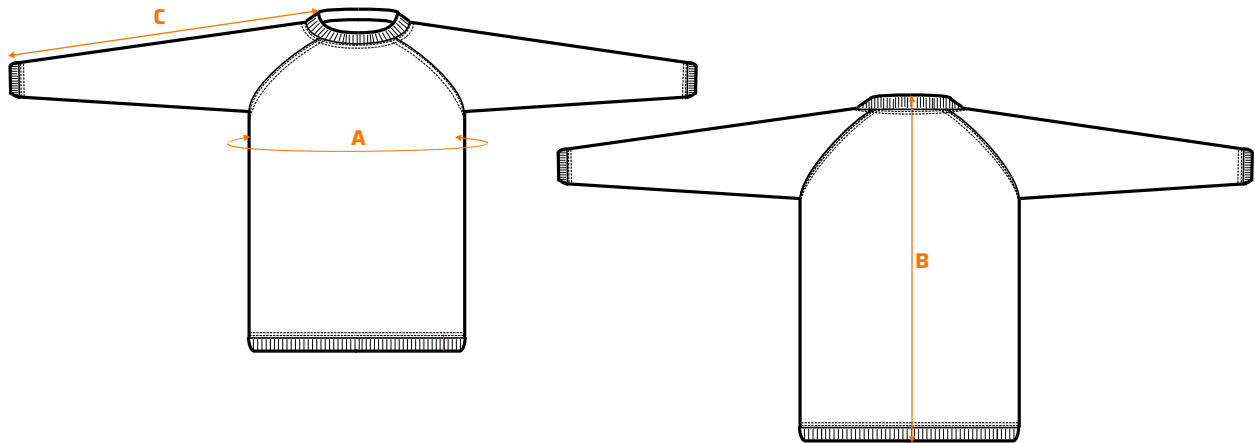

EN 1149-5
EN ISO 11612 (A1, B1, C1, F1)
IEC 61482-2 EN 61482-1-1 Elim 9,2CAL/CM²
IEC 61482-2 IEC 61482-1-2 APC 1